

T8501E Электрическая беговая дорожка

Руководство пользователя



Советы:

1. Перед установкой и использованием прочитайте, пожалуйста, внимательно данное руководство
2. Пожалуйста, сохраните данное руководство для обращений к нему в будущем
3. Пожалуйста, не используйте одну розетку для подключения различных домашних электроприборов
4. Пожалуйста, выберите розетку для подключения только данной беговой дорожки

С о д е р ж а н и е

1	Краткое описание	2
2	Основные технические характеристики	2
3	Техника безопасности	3
4	Список деталей	4
5	Развернутый вид	6
6	Установка	8
7	Использование и управление	8
8	Обслуживание	10
9	Неисправности и их устранение	12
10	Гарантия	13
11	Неисправности и самоконтроль	13
12	Иллюстрации установки	14

1. Краткое описание

T8501E электрическая беговая дорожка (Диаграмма 1) может помочь Вам стать физически подготовленным и внешне привлекательным. Беговая дорожка обеспечивает доступность чтения параметров на консоли и экономию пространства благодаря эффективной системе складывания. Диапазон доступных скоростей – 1-22км/ч и автоматическая регулировка уровней угла наклона от 0 до 22. Все это делает данную беговую дорожку неординарным домашним фитнес-оборудованием.



Диаграмма 1. Электрическая беговая дорожка T8501E

2. Основные технические характеристики

Главное предназначение: укрепление здоровья и формирование красивого тела

Беговая дорожка предназначена для домашнего использования

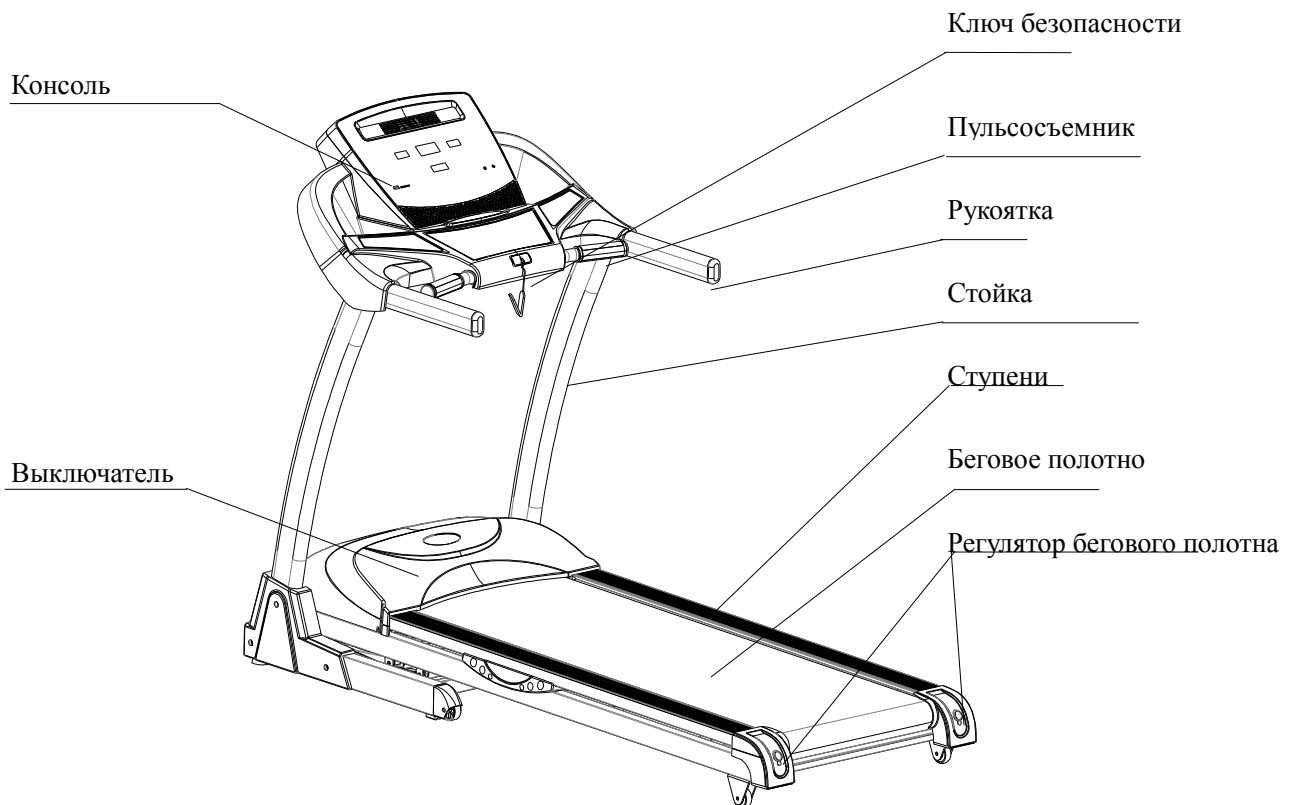
Консоль отображает следующие параметры: скорость, время, дистанция, пульс, израсходованные калории, МРЗ, содержание жира в организме и т.д.

Тип дисплея: LED

Потребляемое напряжение: 220V

Частота: 50HZ

Сила тока: $\leq 8A$

Рабочая температура: от 3 до 40 градусов

Скорость: от 1 до 22 км/ч

Угол наклона: 0-22%

Отображаемое на дисплее время: 0:00-99:59(минуты: секунды);

3. Техника безопасности

- Вставьте вилку в розетку напрямую. Сила тока должна быть меньше, чем 10А
- Продолжительность непрерывного занятия должна быть меньше, чем 2 часа. Максимальный вес пользователя должен быть не больше 180 кг
- Установите Вашу беговую дорожку на чистый пол. Не устанавливайте ее на ковровое покрытие с большим ворсом – это будет препятствовать вентиляции. Также не ставьте беговую дорожку в местах с повышенной влажностью и на улице. В случае повреждения электрического кабеля поставляемого вместе с дорожкой, замените его оригинальным кабелем. Для этого свяжитесь с продавцом.
- Беговая дорожка должна располагаться в непосредственной близости от розетки.
- На первых порах держитесь за рукоятки во время занятий. Пожалуйста, не ставьте на беговое полотно после того, как Вы включили беговую дорожку в сеть и установили ключ безопасности в рабочее положение. Пожалуйста, станьте на ступени, расположенные по бокам беговой дорожки, нажмите кнопку «Старт» и, когда беговое полотно начнет вращаться на минимальной скорости, ставьте на него.
- Во время занятий Вы должны быть одеты в спортивную форму. Не одевайте слишком свободную одежду, чтобы избежать частых одежд во вращающиеся узлы беговой дорожки. Пожалуйста, надевайте спортивную обувь с мягкой подошвой для занятий.
- Не разрешайте детям приближаться к работающей беговой дорожке во избежание получения ими травм и повреждений.
- Пожалуйста, перед началом занятий на беговой дорожке убедитесь, что один коней ключа безопасности установлен на беговой дорожке в рабочем положении, а другой прикреплен к Вашей одежде. В таком случае Вы сможете, потянув ключ безопасности, остановить работу беговой дорожки при возникновении ситуации, угрожающей Вашей безопасности.
- Если Вы в процессе занятий на беговой дорожке смотрите телевизор, или читаете, пожалуйста, будьте особенно внимательны, так как любая посторонняя деятельность может отвлечь Ваше внимание, что, в свою очередь, может привести к потере Вами равновесия и получению травм.
- Пожалуйста, в то время, когда беговая дорожка не используется, вынимайте вилку из розетки и отсоединяйте ключ безопасности
- Пожалуйста, не кладите ничего под беговую дорожку и не разрешайте детям играть вблизи беговой дорожки в сложенном состоянии.
- Пожалуйста, проконсультируйтесь с Вашим врачом перед началом занятий на беговой дорожку, если у Вас имеются следующие проблемы со здоровьем:
 - а) Сердечные заболевания, повышенное артериальное давление, сахарный диабет, респираторные заболевания, Вы курите, или у Вас есть хронические заболевания и осложнения
 - б) Если Вам больше 35 лет и у Вас избыточный вес.
 - с) Если Вы беременны или кормите грудью
- Пожалуйста, немедленно остановите занятия на беговой дорожке и обратитесь за консультацией к Вашему врачу, если Вы испытываете ощущения дискомфорта, связанного с переизданием, головокружение, боль в области грудной клетки или другие симптомы
- Пожалуйста, употребляйте достаточное количество воды после более чем 20-ти минутных занятий на беговой дорожке

4.Список деталей :

Предупреждение: внимательно устанавливайте изделие, избегая повреждений.

Замечание: внимательно прочитайте инструкцию перед установкой.





Действуйте в соответствии с процедурой.

Проверьте все компоненты в упаковке :

- Освободите беговую дорожку от упаковки.
- Проверьте все следующие компоненты. Если Вы обнаружили отсутствующие или некондиционные части, пожалуйста, свяжитесь с продавцом.

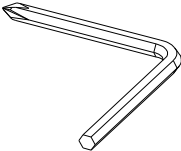
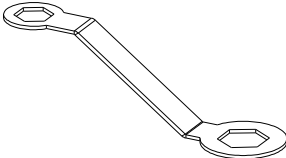
 <p>Рама</p>	 <p>Пластиковая защита основания</p>	 <p>Набор деталей и инструментов</p>
---	---	---

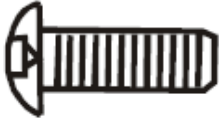
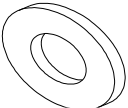
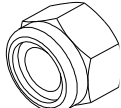
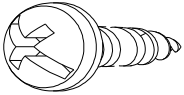
Набор деталей и инструментов

 <p>Многофункциональный ключ 1 шт</p>	 <p>«Домашний ключ» 1 шт</p>	 <p>Зонтичный болт под шестигранник М8*60*15 2 шт</p>
 <p>Зонтичный болт под шестигранник М8*20 4 шт</p>	 <p>Шайба 6 шт</p>	 <p>Гайка 2 шт</p>
 <p>Зонтичный шуруп М4.2*15 6 шт</p>	 <p>Смазка</p>	 <p>Ключ безопасности</p>

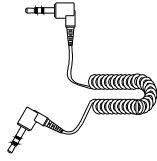

MP3 соединитель 1 шт

5. Развернутый вид:

Здесь показаны все детали, используемые при сборке. Все детали находятся в прилагаемом списке.

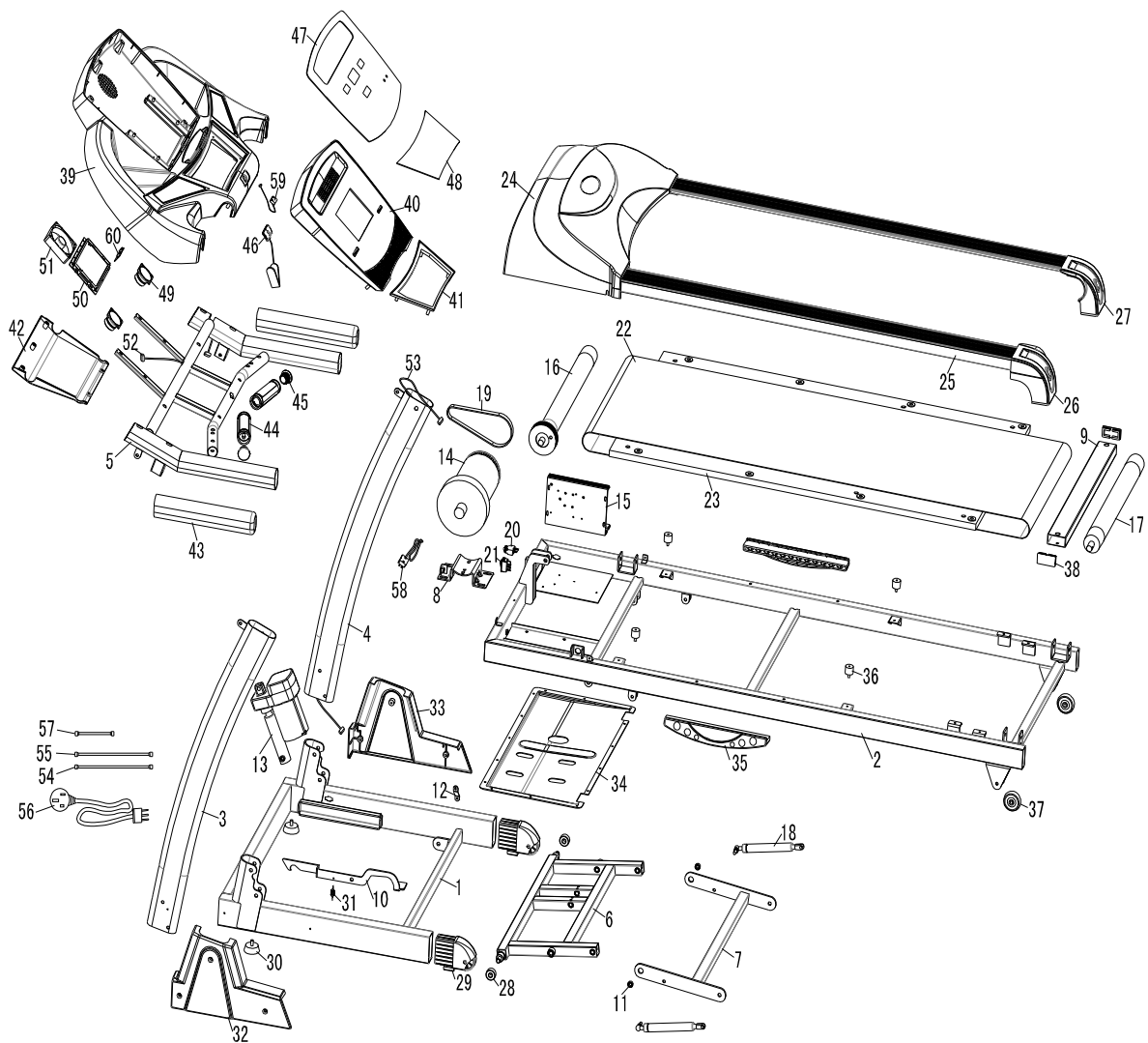

Подробная информация о деталях:

№	Деталь	Количество	№	Деталь	Количество
1	Основная рама	1	36	Амортизатор	4
2	Рама	1	37	Резиновое колесо	2
3	Левая стойка	1	38	Заглушка квадратная	2
4	Правая стойка	1	39	Верхняя защита консоли	1
5	Рама приборной панели	1	40	Консоль	1
6	Рама блока изменения угла наклона	1	41	Приборная панель	1
7	Соединительная рама	1	42	Нижняя защита консоли	1
8	Статор мотора	1	43	Губчатая оболочка	2
9	Крепление беговой доски	1	44	Пульсоъемник	2
10	Педаль	1	45	Заглушка круглая	2
11	Втулка вала	2	46	Ключ безопасности	1
12	Предохранитель для рам	1	47	Наклейка поверхности	1
13	Мотор для регулировки угла	1	48	Наклейка кнопок	1
14	Мотор	1	49	Динамик	2
15	Контроллер	1	50	Верхняя панель	1
16	Передний вал	1	51	Вентилятор	1
17	Задний вал	1	52	Верхний провод	1
18	Подпорка	2	53	Нижний провод	1
19	Ремень	1	54	Зеленый провод	1
20	Выключатель	1	55	Красный провод	1
21	Предохранитель	1	56	Силовой кабель	1
22	Беговое полотно	1	57	Красный провод	1
23	Беговая доска	1	58	Фотоэлектрический провод	1
24	Верхняя защита мотора	1	59	Трубка для ключа безопасности	1
25	Декоративный бортик	2	60	MP3 модуль	1
26	Левый регулятор полотна	1	61	Фиксатор для декоративного бортика	8
27	Правый регулятор полотна	1			
28	Подъемное колесо	2			
29	Колесный блок базы	2			
30	Регулятор высоты	2			
31	Пружина	1			
32	Левое декоративное покрытие	1			
33	Правое декоративное покрытие	1			
34	Нижняя защита мотора	1			
35	Главный амортизатор	2			

6. Установка. См. «Иллюстрации установки»

7. Использование и управление

7.1 Приборная панель и функции

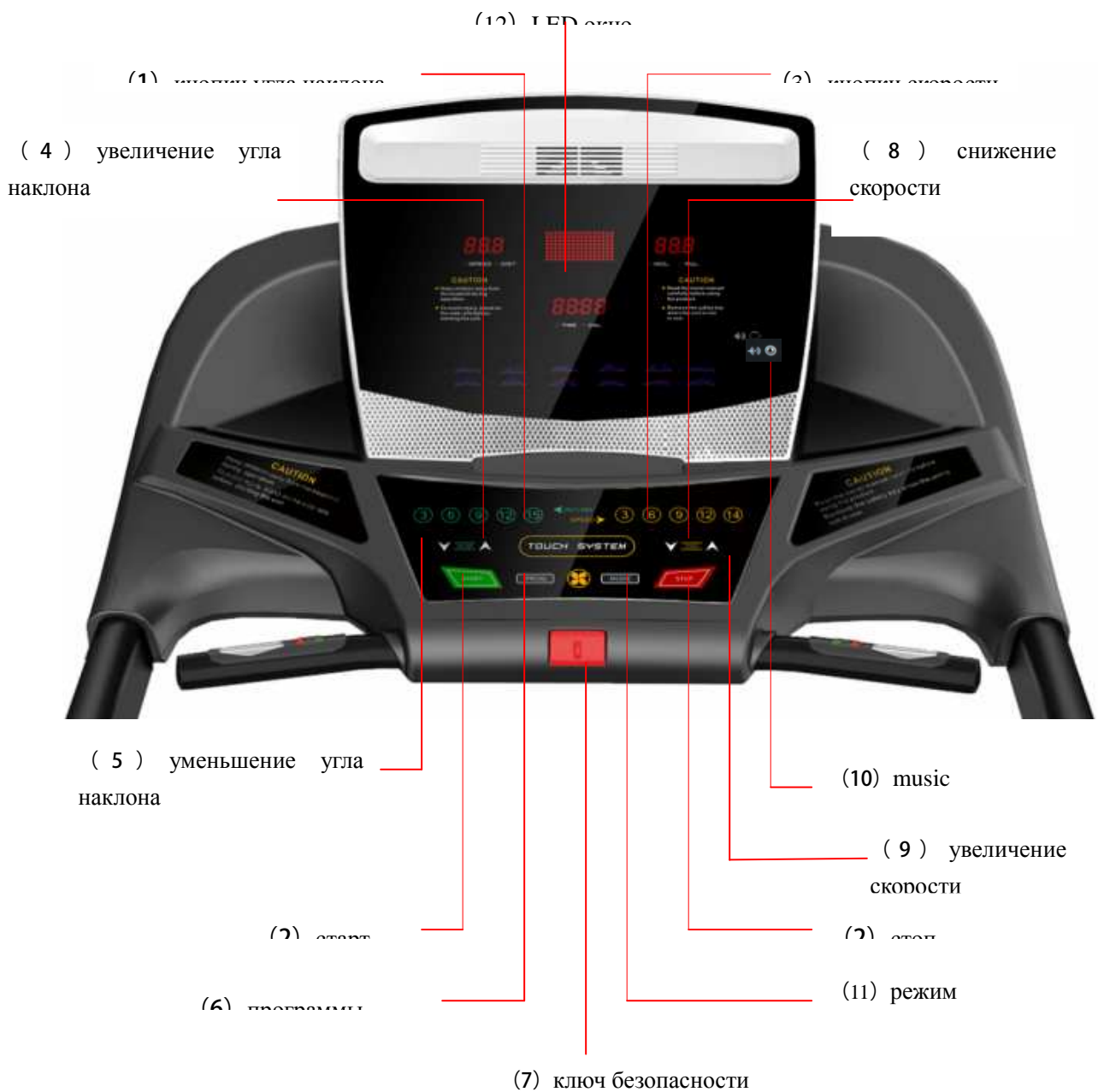

(1) “кнопки угла наклона”

Нажатием одной из этих кнопок Вы устанавливаете выбранное значение угла наклона беговой поверхности.

(2) “старт/стоп”

При готовности начать занятия нажмите кнопку «старт» - беговая дорожка начнет работу на скорости 1 км/ч. Во время занятий нажмите кнопку «стоп». Беговая дорожка замедлится, а затем остановится. Во время процесса остановки другие кнопки не активны. Если Вы потяните за ключ безопасности, беговая дорожка остановится незамедлительно.

(3) “кнопки скорости”

Нажатием одной из этих кнопок Вы устанавливаете выбранное значение скорости беговой дорожки.

(4) “увеличение угла наклона”

Нажимая эту кнопку Вы выбираете желаемое значение угла наклона

(5) “уменьшение угла наклона”

Нажимая эту кнопку Вы выбираете желаемое значение угла наклона

(6) “программы”

С помощью этой кнопки Вы можете смоделировать время Вашей тренировки.

(7) “ключ безопасности”

В случае непредвиденной ситуации потяните ключ безопасности. Дорожка остановится незамедлительно.

(8) “снижение скорости”

Во время тренировки нажатием этой кнопки Вы снижаете скорость до желаемой

(9) “увеличение скорости”

Во время тренировки нажатием этой кнопки Вы увеличиваете скорость до желаемой

(10) “музыка”

Нажатие этой кнопки приводит ко включению или выключению усилителя динамика

(11) “режим”

При готовности начать занятия нажмите эту кнопку, чтобы выбрать одну из 99 программ (P1-P99)

(12) LED окно

“incline” : показывает угол наклона (0%-22%)

“distance”: показывает пройденную дистанцию (0 km-9.99km)

“time”: показывает время занятий (00:00 -99:99)

“speed”: показывает скорость (1km/h-22km/h)

“cal/pulse”: когда Вы измеряете пульс, это окно показывает значение пульса, если Вы не измеряете пульс, окно показывает израсходованные калории (0-999 calorie)



: этот знак отображается, когда используется функция MP3.

7.2 Предварительное тестирование беговой дорожки

- a) Вставьте штекер в розетку с заземлением, поверните выключатель на раме в положение «1»
- b) Установите ключ безопасности и, когда цепь замкнется, нажмите «старт». Беговая дорожка должна работать без нагрузки. Проверьте работу беговой дорожки на разных скоростях – от низкой до высокой. После окончания тестирования нажмите «стоп»
- c) Если беговая дорожка работает нормально, можете приступить к тренировкам.

7.3 Инструкция по управлению консолью

- a) Вставьте штекер в розетку с заземлением, поверните выключатель на раме в положение «1». Установите ключ безопасности. Через несколько секунд консоль будет показывать готовность к работе
- b) Присоедините один конец ключа безопасности к Вашей одежде и станьте на ступени, расположенные по бокам
- c) Нажмите кнопку «старт». Беговое полотно будет вращаться с минимальной скоростью – 1 км/ч. Окно скорости будет демонстрировать текущую скорость вращения бегового полотна
- d) Начинайте бег.
- e) Нажмите кнопку скорости или угла наклона, чтобы установить скорость и угол наклона, которые будут отображаться в окнах скорости и угла наклона беговой поверхности
- f) Чтобы безопасно завершить занятия, пожалуйста, нажмите кнопку «стоп». Позвольте беговому полотну остановиться полностью и затем отключите питание

7.4 Измерение пульса

Эта беговая дорожка измеряет значение пульса с помощью пульсосоъемников. Полученные данные служат только для сравнительных целей

7.5 Складывание и раскладывание беговой дорожки

a) Складывание

Просто потяните задний край беговой поверхности вверх, затем рукой потяните фиксатор на газовом цилиндре, чтобы зафиксировать беговую поверхность в таком положении

b) Раскладывание

Потяните или толкните рукой фиксатор на газовом цилиндре, чтобы разблокировать его. Нажмите рукой беговую поверхность вниз на 10%. Далее раскладывание проходит автоматически

8. Обслуживание

8.1 Способы определения уровня натяжения бегового полотна и приводного ремня

Когда беговое полотно проскальзывает, пожалуйста, следуйте данным рекомендациям, чтобы определить, что нуждается в регулировке - беговое полотно или ремень.

- a) Отключите электропитание, открутите и снимите защиту базы
- b) Установите скорость приблизительно 3 км/ч, станьте на беговое полотно и приложите максимальное усилие, чтобы остановить вращение бегового полотна. Если беговое полотно остановится вместе с передним валом, но мотор продолжит вращение, в таком случае это означает, что ремень нуждается в

регулировке.

с) Установите скорость приблизительно 3 км/ч, станьте на беговое полотно и приложите максимальное усилие, чтобы остановить вращение бегового полотна. Если беговое полотно остановится, но передний вал продолжит свое вращение, это означает, что беговое полотно нуждается в регулировке.

8.2 Шаги регулировки ремня

- а) Отключите электропитание и снимите защиту базы.
- б) Ослабьте 4 винта на моторе, отрегулируйте натяжку ремня по часовой стрелке и снова затяните 4 винта на моторе.

8.3 Регулировка бегового полотна

- а) Установите скорость вращения бегового полотна 6 км/ч
- б) Поверните по часовой стрелке на пол оборота оба регулятора бегового полотна, расположенные на конце беговой дорожки справа и слева (Диаграмма 1 и 2)
- с) Если после регулировки беговое полотно продолжает проскальзывать, повторите вышеописанные шаги

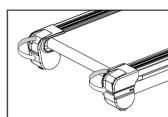
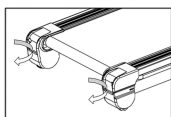

Подтягивание бегового полотна (Диаграмма 1) Ослабление бегового полотна (Диаграмма 2)

8.4 Регулировка смещения бегового полотна

Беговое полотно в результате эксплуатации беговой дорожки может смещаться в ту или иную сторону. Чтобы его отрегулировать необходимо выполнить следующие шаги:

- а) Установите беговую дорожку горизонтально, включите ее на скорости 6 км/ч
- б) Если беговое полотно смещается вправо, поверните правый регулировочный болт на пол оборота по часовой стрелке и левый регулировочный болт на пол оборота против часовой стрелки. (См. Диаграмму 3)
- с) Если беговое полотно смещается влево, поверните левый регулировочный болт на пол оборота по часовой стрелке и правый регулировочный болт на пол оборота против часовой стрелки. (См. Диаграмму 4)
- д) Если после регулировки беговое полотно продолжает смещаться, повторите вышеизложенную процедуру.

Беговое полотно смещается вправо

Беговое полотно смещается влево

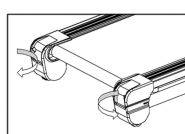
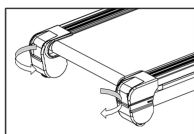

Регулировка смещения вправо (Диаграмма 3). Регулировка смещения влево (Диаграмма 4)

8.5 Смазка беговой доски – силиконовое масло (белая бутылочка) в комплекте

Беговая дорожка смазана при производстве – нет необходимости в смазке сразу же после покупки.

Смазку следует проводить периодически после покупки. Трение между беговым полотном и беговой доской отрицательно влияет на срок службы беговой дорожки. Поэтому выполняйте следующие шаги:

Шаг 1 Пожалуйста, отключите электропитание и ослабьте беговое полотно (Регуляторы натяжения бегового полотна находятся на конце беговой дорожки)

Шаг 2 После ослабления регулировочных болтов, поднимите беговое полотно и произведите очистку беговой доски. Выдавите небольшое количество содержимого силиконового масла из белой бутылочки и

размажьте его равномерно по беговой доске.

Шаг 3 После смазывания беговой доски закрутите регуляторы бегового полотна до достижения правильного его натяжения. Затяните равномерно с обеих сторон. Когда беговое полотно практически натянуто, включите беговую дорожку на скорости 1 км/ч без нагрузки. С помощью регуляторов бегового полотна добейтесь, чтобы беговое полотно находилось по центру заднего вала. Включите беговую дорожку на скорости 5 км/ч на 3 минуты.

Шаг 4 Остановите беговую дорожку и начните ходьбу на ней на скорости 5 км/ч

8.6 Очистка

- a) Пожалуйста, отключите питание и вытяните штепсель из розетки перед очисткой.
- b) Протрите пыль, прилипшую к поверхности и беговой доске
- c) Пожалуйста, очищайте поверхность рамы и беговое полотно мягкой влажной ткани с мыльной пеной. Не используйте растворитель и бензин (После очистки, пожалуйста, высушите беговую дорожку перед использованием)
- d) Пожалуйста, снимайте защиту каждые два месяца и с помощью пылесоса очищайте внутреннюю часть защиты (Пыль может быть причиной короткого замыкания на микросхеме)

8.7 Предупреждения, хранение

a) Предупреждения

Пожалуйста, убедитесь, что штекер вынут из розетки перед началом очистки

b) Хранение

Беговая дорожка должна храниться внутри помещения. Нельзя допускать попадание капель воды на беговую дорожку. Нельзя ничего ставить на беговую дорожку.

Пожалуйста, обеспечьте немного влажный воздух в зимний период. Избегайте статического электричества – оно может быть причиной повреждения электронного оборудования.

9. Неисправности и их устранение

9.1 Анализ и оценка неисправностей

№	Неисправность	Причины	Решение
1	Беговая дорожка не включается	Ключ безопасности находится в неправильном положении	Установите ключ безопасности в правильное положение
		Выключатель в положении «0»	Поверните выключатель в положение «1»
		Неисправный предохранитель	Замените предохранитель
2	Консоль не отображает параметры	Провода консоль и контроллера не подключены	Открутите и откройте защиту мотора и подсоедините провода
			Подсоедините провода на консоли
3	Параметр пульса не отображается на консоли	Поверхность пульсосоъемника недостаточно влажная	Увлажните пульсосоъемники с помощью воды или жидкости для контактных линз

		Существуют помехи со стороны электромагнитного поля	Устраните электромагнитное поле
4	Не работает механизм регулировки угла наклона беговой поверхности	Провода на моторе не подсоединены	Откройте защиту мотора и заново подсоедините их
5	Беговое полотно вращается быстрее или медленнее, чем это отражается на дисплее	Не отрегулировано	Повторно отрегулировать
6	Беговое полотно проскальзывает	Беговое полотно недостаточно натянуто	Пожалуйста, читайте п. 8.3
7	Беговое полотно смещается	Беговое полотно не отрегулировано	Пожалуйста, читайте п. 8.4

9.2 Если Вы не смогли решить проблему с помощью вышеописанных рекомендаций, обратитесь в сервисную службу.

10. Гарантии

- Наши дилеры являются хорошо подготовленными профессионалами. Они готовы решить Ваши проблемы. Также Вы можете купить запасные части через них.
- В течение гарантийного срока при условии правильной эксплуатации наши специалисты заменят или починят беговую дорожку бесплатно (Не включая транспортных затрат и стоимости работ) Но Вы должны будете оплатить стоимость работ и стоимость деталей, если гарантийный срок истек или поломка произошла в результате неправильной эксплуатации.
- Гарантийный срок на отдельные агрегаты:
 - a) Рама: срок службы 5 лет
 - b) Беговое полотно и беговая доска: 1 год
 - c) Мотор: 5лет (пользователь должен производить замену щеток мотора каждые два года)
 - d) Другие детали: 1 год

- Условия не предоставления гарантии производителя:

Если изделие, которое Вы приобрели, имеет следующие проблемы, гарантия производителя не предоставляется:

- a) Неправильная эксплуатация, халатность, авария
- b) Неправильная настройка бегового полотна и ремня
- c) Несанкционированное вмешательство
- d) Не должное обслуживание

11. Неисправности и самоконтроль

Беговая дорожка отображает следующие коды неисправностей. Пожалуйста, обращайтесь в сервисную службу при выявлении данных неисправностей

E1: нет ответа датчика скорости

E2: нет ключа безопасности/ защиты от превышения скорости

E3: сигнализация перегрузки

E4: сигнализация аварии регулировки угла наклона

E5: защита перенапряжения

E6: ошибка самоконтроля

E7: авария предохранителей

E8: сигнализация короткого замыкания

E9: сигнализация аварии мотора

12. Иллюстрации установки

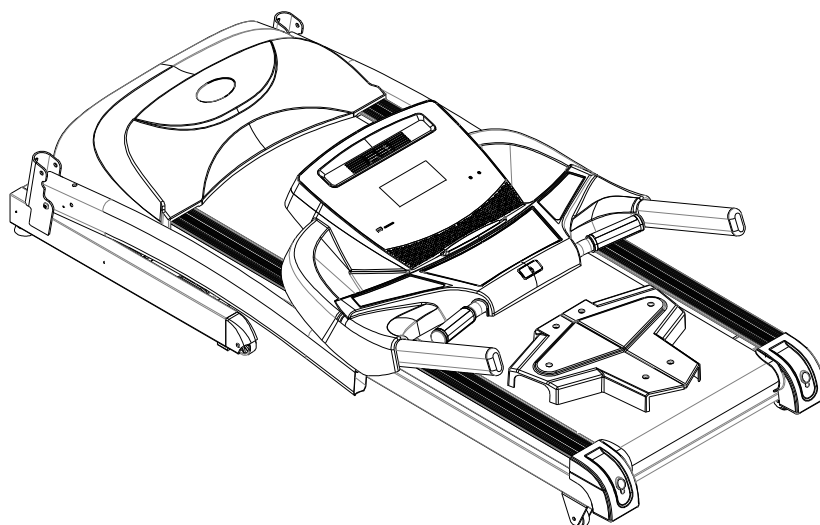

ШАГ 1

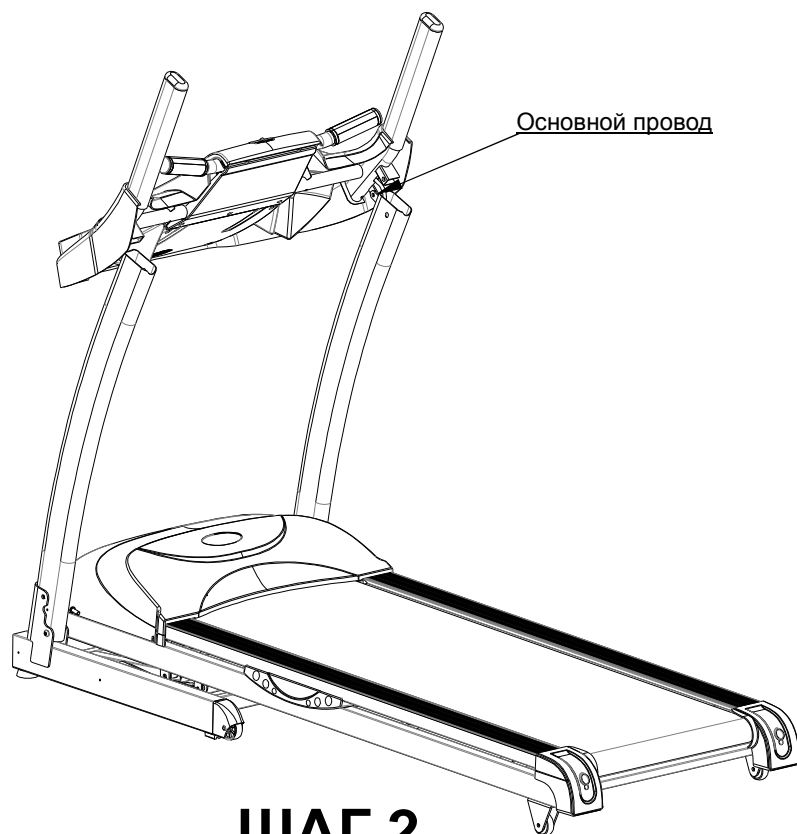

ШАГ 2

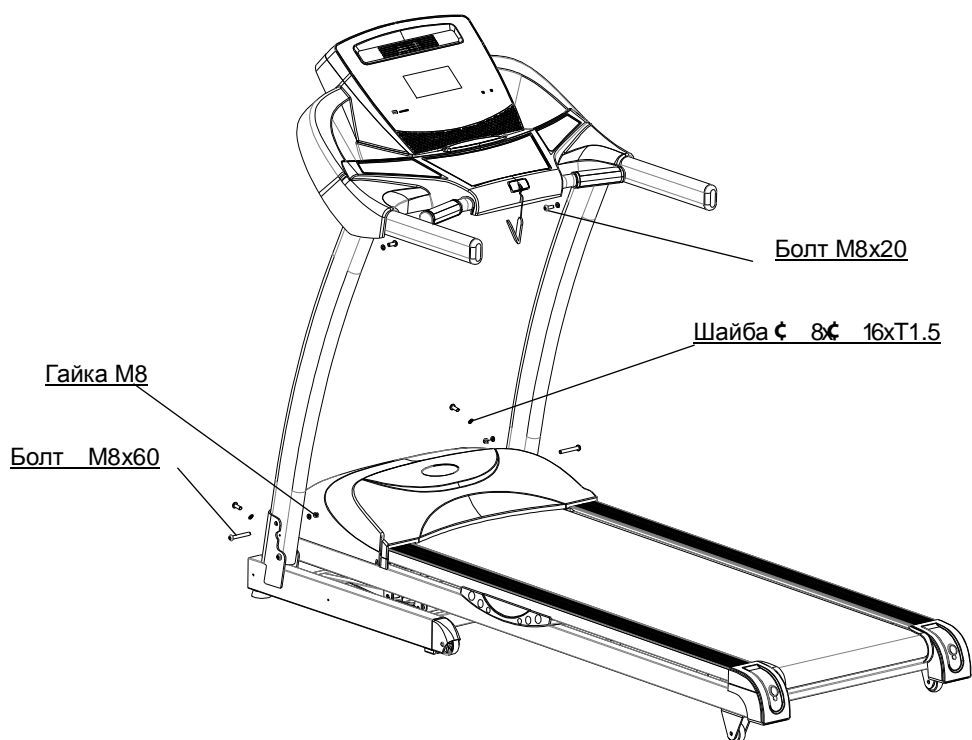

ШАГ 3



ШАГ 4

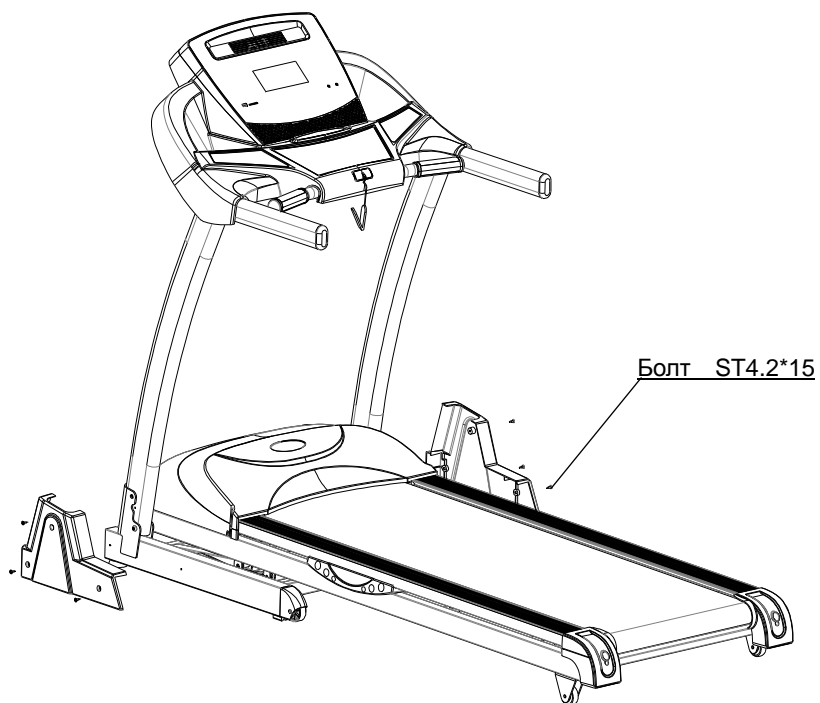

ШАГ 5

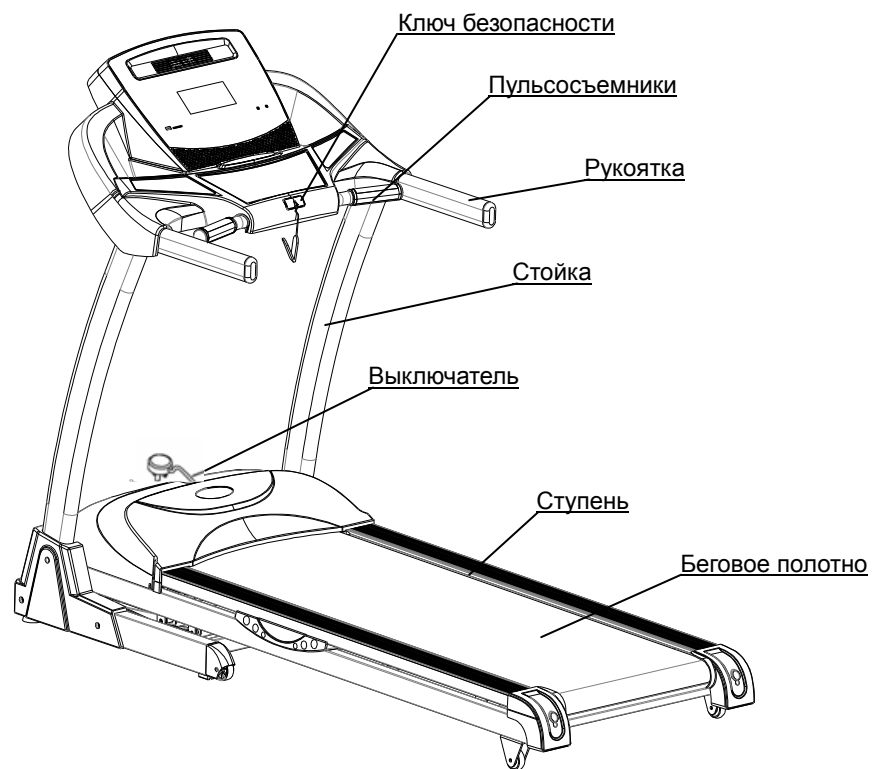

ШАГ 6